

VALVOLA DI BLOCCO PILOTATA

DOPPIO EFFETTO - DIN 2353

DOUBLE PILOT OPERATED CHECK VALVE - DIN 2353

SCHEMA IDRAULICO
HYDRAULIC DIAGRAM

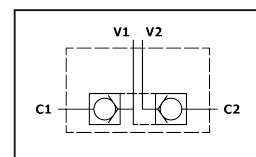

SERIE DIN

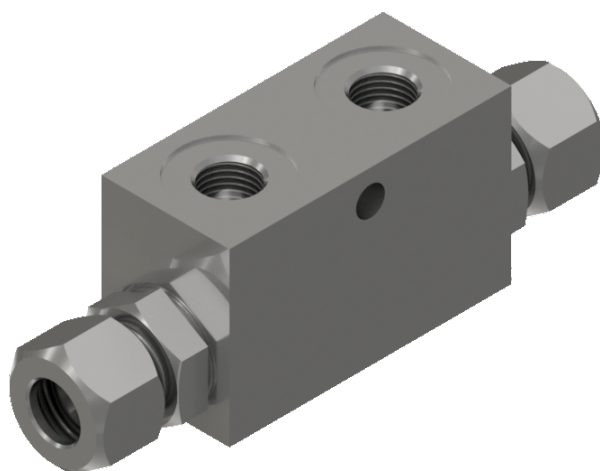

VALVOLE E COMPONENTI
VALVES AND COMPONENTS

VRDE/L
DIN
2353

APPLICAZIONE:

È utilizzata per bloccare in posizione un cilindro in entrambe le direzioni. Questa versione è particolarmente indicata per il montaggio su cilindri oleodinamici.

NOTE COSTRUTTIVE:

Corpo: acciaio zincato
Componenti interni: acciaio zincato e temprato
Tenuta: a spillo
Molle: 3 bar
O-Ring: NBR
O-Ring sul pilota.
Non ammette trafileamenti.

MONTAGGIO e FUNZIONAMENTO:

Collegare le uscite C1 e C2 all'attuatore e le uscite V1 e V2 all'alimentazione. Il flusso passa libero da V1 a C1 alimentando il cilindro collegato, contemporaneamente il pilota interno, apre il ritegno sulla bocca opposta C2 e ne permette il ritorno del flusso libero verso V2. Alimentando V2 si ottiene l'operazione contraria.

A RICHIESTA:

Rapporti di pilotaggio fuori standard - Molle 0,5 e 6 bar
Senza O-Ring sul pilota - Zincature e trattamenti speciali
Versione in acciaio inossidabile - Senza dado e ogiva
Kit montaggio al cilindro (sezione accessori pagina 58).

APPLICATION:

The use of this valve is to block a cylinder in both directions. This version is particularly suitable for mounting on hydraulic cylinders.

FEATURES:

Body: zinc-plated steel
Internal components: zinc-plated and hardened steel
Type: poppet
Springs: 3 bar
O-Ring: NBR
O-Ring seal on the pilot.
It does not allow any leakage.

MOUNTING AND OPERATION:

Connect the C1 and C2 ports to the actuator and the V1 and V2 ports to the power supply. The flow passes free from V1 to C1 supplying the connected cylinder. At the same time, the internal pilot opens the relief on the opposite port C2 and allows the return of the free flow towards V2. Supplying V2, the opposite operation is obtained.

UPON REQUEST:

Non standard pilot ratio - 0,5 and 6 bar Springs
No O-Ring on the pilot - Special treatments
Stainless steel version - Without nut and ring
Cylinder mounting kit (accessories section page 58).

PERDITE DI CARICO
PRESSURE DROPS CURVES

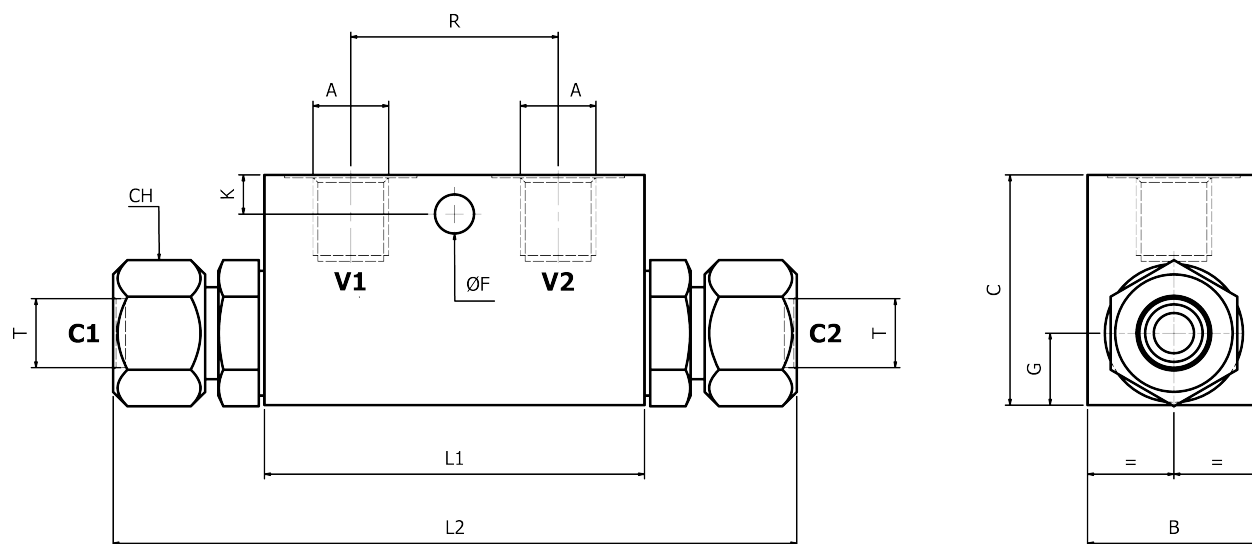
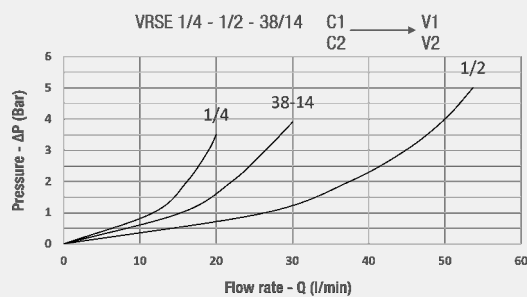
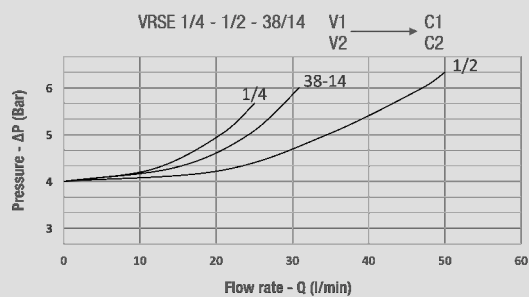

QUOTE / DIMENSIONS

TIPO / TYPE	A BSP	B	C	C1/C2	ØF	G	K	L1	L2	R	CH	PESO WIGHT kg
VRDE/L 14-10	1/4	30	40	Ø10	6,8	12,5	6,8	66	129	36	22	0,630
VRDE/L 14-25	1/4	30	40	Ø12	6,8	12,5	6,8	66	135	36	22	0,630
VRDE/L 38-25	3/8	30	40	Ø12	6,8	12,5	8	66	135	36	22	0,620
VRDE/L 12-25	1/2	35	50	Ø15	6,8	21	9	81	157	38	27	1,086
VRDE/L 38-15	3/8	35	50	Ø15	6,8	21	9	81	140	40	27	1,080

CODICI / CODES

TIPO / TYPE	CODICE / CODE	T	PORTATA MAX MAX FLOW	RAPP. PILOTAGGIO PILOT RATIO	PRESSIONE MAX MAX PRESSURE
VRDE/L 14-10	321 0110 000	10L	30 lt/min	1:5,5	350 bar
VRDE/L 14-25	321 0100 000	12L	30 lt/min	1:5,5	350 bar
VRDE/L 38-25	321 1100 000	12L	30 lt/min	1:5,5	350 bar
VRDE/L 12-25	321 2120 000	15L	45 lt/min	1:4	350 bar
VRDE/L 38-15	321 1120 000	15L	45 lt/min	1:5,5	350 bar